



INAIL

La legge 30 luglio 2010, n. 122 di conversione con modificazioni del D.L. 78/2010, prevede l'attribuzione all'INAIL delle funzioni già svolte dall'ISPEL.

Tavola rotonda “Manutenzione ed adeguamento dei trattori agricoli o forestali”

Vincenzo Laurendi
Dipartimento Tecnologie di Sicurezza
(ex ISPEL)

Bologna 5 Maggio 2011

| Modalità evento | infortuni | |
|---------------------|------------|------------|
| | 2009 | 2010 |
| Capovolgimento | 123 | 116 |
| Investimento | 10 | 9 |
| Caduta dal trattore | 10 | 8 |
| Accensione da terra | 1 | - |
| Non definiti | 2 | 2 |
| Totale | 146 | 135 |

| Classe di età | infortuni | |
|-----------------|------------|------------|
| | 2009 | 2010 |
| Fino a 18 anni | 4* | 2** |
| 19 – 34 | 12 | 12 |
| 35 - 49 | 23 | 22 |
| 50-64 | 32 | 36 |
| 65 anni e oltre | 67 | 63 |
| Non definiti | 8 | - |
| Totale | 146 | 135 |

* Gli eventi mortali hanno coinvolto bambini di età rispettivamente di 7, 5, 2 e 2 anni. La dinamica è riconducibile a ribaltamento, investimento e caduta dal trattore. Nei casi di ribaltamento e caduta i piccoli erano trasportati sul trattore

** gli eventi mortali hanno coinvolto giovani di età rispettivamente di 16 e 18 anni. La dinamica è riconducibile a ribaltamento del trattore. In entrambi i casi gli infortunati erano alla guida del trattore

Osservatorio INAIL sugli infortuni nel settore agro forestale

Trattore agricolo o forestale



| Luogo di accadimento | infortuni | |
|---|------------|------------|
| | 2009 | 2010 |
| Campo | 81 | 83 |
| Strada pubblica, poderale o interpoderale | 26 | 37 |
| Altro | 3 | 2 |
| Non definiti | 36 | 13 |
| Totale | 146 | 135 |

Adeguamento dei trattori agricoli o forestali

Adeguamento dei trattori agricoli o forestali

Adeguamento dei trattori agricoli o forestali
ai requisiti minimi di sicurezza per l'uso
delle attrezzature di lavoro di cui
all'Allegato V al D. Lgs. n. 81/08

Documento tecnico redatto dal Gruppo di Lavoro Nazionale istituito presso INAIL

INAIL - DTS ex ISPEL

PRE - PRINT

Controllo periodico dello stato di manutenzione ed efficienza dei trattori agricoli o forestali

Controllo periodico dello stato di manutenzione
ed efficienza dei trattori agricoli o forestali
in ottemperanza agli obblighi previsti dall'art. 71
comma 4 lettera a) punto 2 e lettera b)
del D. Lgs. 81/08

Documento tecnico redatto dal Gruppo di Lavoro Nazionale istituito presso INAIL

INAIL - DTS ex ISPEL

Istituto Superiore per la Prevenzione e la Sicurezza
del Lavoro

Dipartimento Tecnologie di Sicurezza



LINEA GUIDA

L'installazione dei dispositivi di protezione in caso di ribaltamento nei trattori agricoli o forestali

Adeguamento dei trattori agricoli o forestali
ai requisiti di sicurezza delle attrezzature di
lavoro previsti al punto 2.4 della parte II
dell'allegato V del D.Lgs. 81/08



Maggio 2011

Gruppo di lavoro adeguamento motoagricole



La funzione di abbattibilità prevista per le strutture di protezione contro il rischio di ribaltamento può comportare l'elusione ragionevolmente prevedibile di tali dispositivi di sicurezza.



Obiettivo

Studiare sistemi di protezione contro il rischio di ribaltamento in grado di proteggere l'operatore in tutte le condizioni di utilizzo del trattore

CROPS

Compact Roll Over Protective Structure

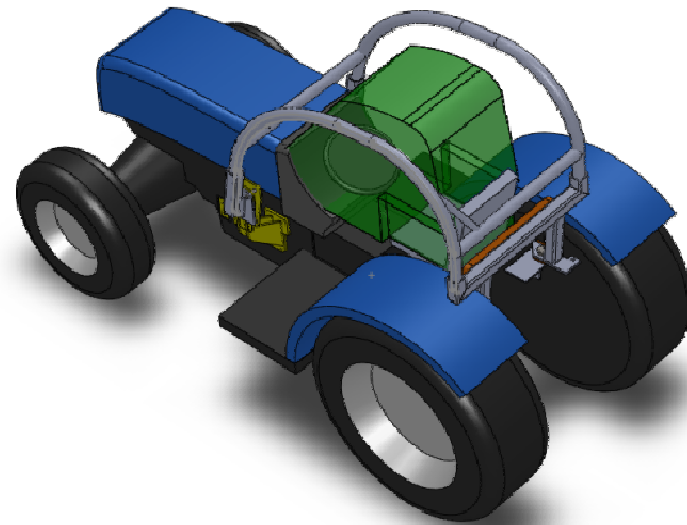
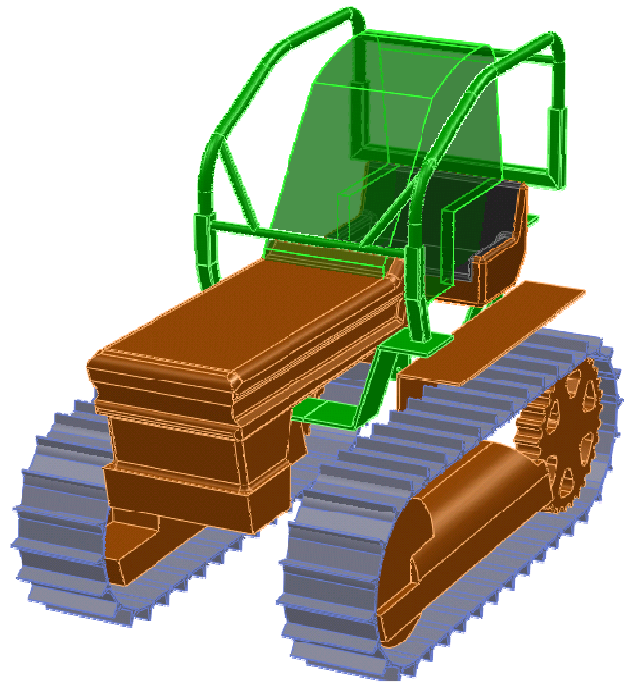

Proposta tecnica

Strutture CROPS (*Compact Roll Over Protective Structure*)



Soluzioni tecniche proposte a confronto con quelle attualmente previste per l'adeguamento dei trattori ai requisiti minimi di sicurezza previsti dall'allegato V al D.Lgs. 81/08

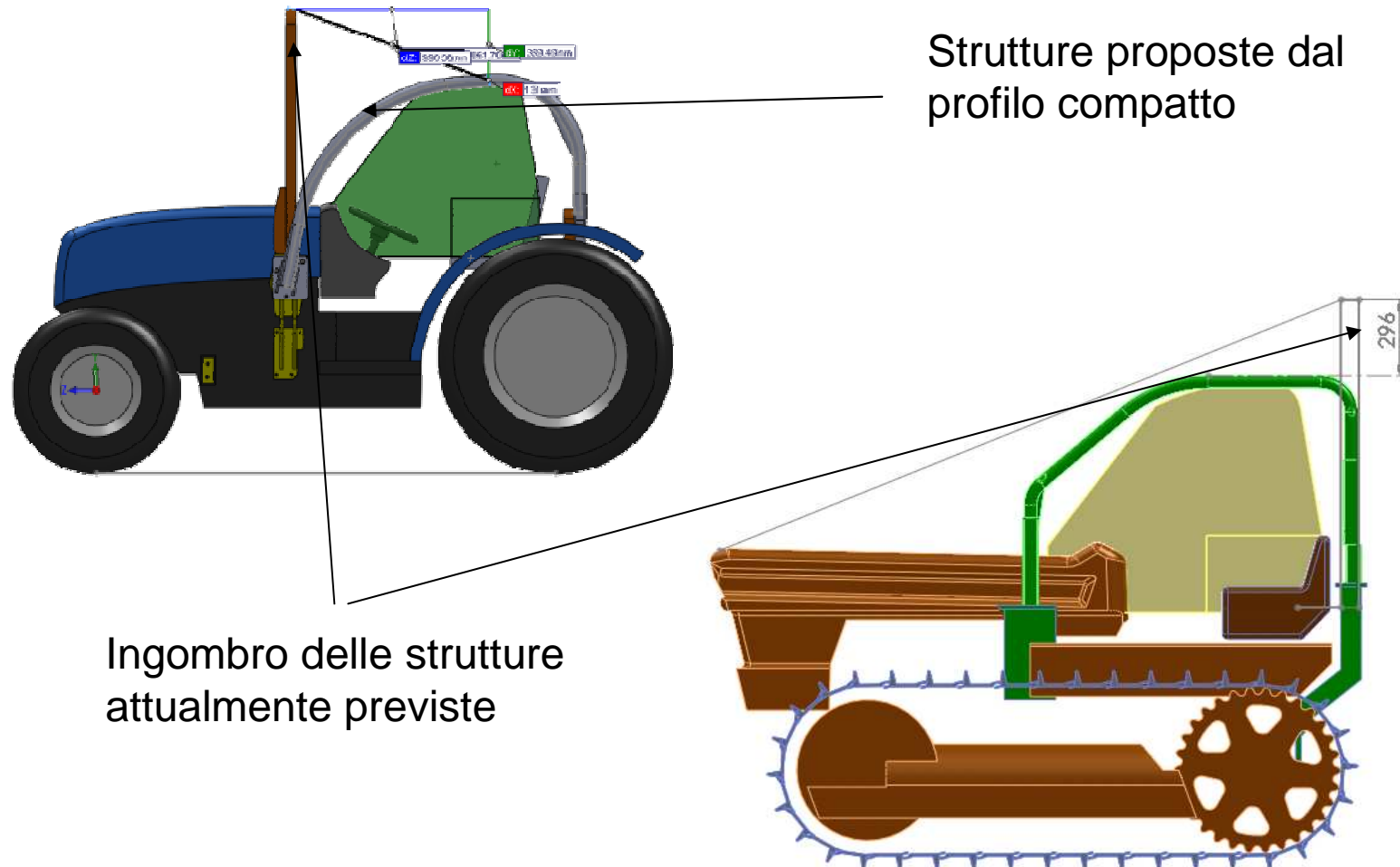

Requisiti tecnici di sicurezza

Il volume di sicurezza proposto

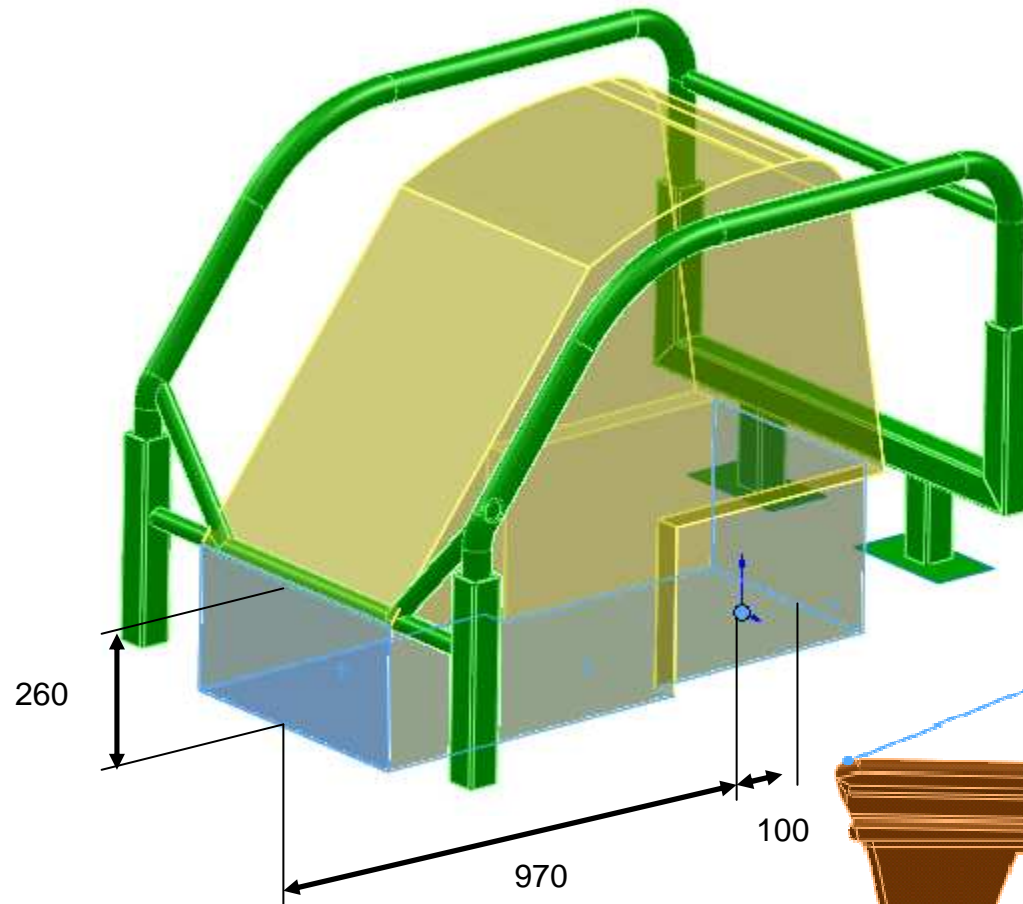

Confronto geometrico della linea di terra garantita dalla struttura a due montanti posteriore attualmente prevista per il trattore Fiat 605 C con il profilo garantito dal prototipo virtuale della struttura di protezione contro il rischio di ribaltamento sviluppato per il trattore Fiat 605 C super.

Linea di terra

